



KAPUTECHNIKAI TERMÉKEK



Kapugörgő tengellyel

Galvanizált felület, golyóscsapágyas kerékagy, tengellyel.

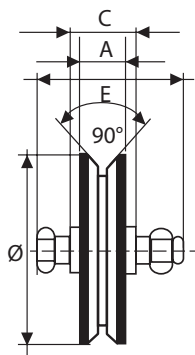

Y-profil

SZ. art.	Átmérő Ø (mm)	A mm	C mm	E mm	Teherbírás kg
3060Y-50	50	17	22	10*45	120
3060Y-60	60	17	22	12*50	200
3060Y-80	80	20	28	12*60	300
3060Y-100	100	25	44	14*60	400

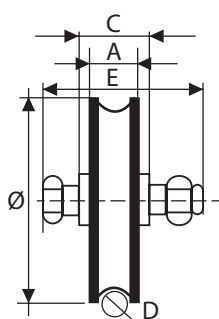

U-profil

SZ. art.	Átmérő Ø (mm)	A mm	C mm	E mm	D mm	Teherbírás kg
3100-50	50	17	22	10*45	14,6	120
3100-60	60	17	22	12*50	14,6	200
3100-80	80	20	28	12*60	16,6	300
3100-100	100	22	33	14*60	16,6	400



Csavarozható talpas kapugörgő

Galvanizált felület, golyóscsapágyas kerékagy, talpas villaszerkezettel.

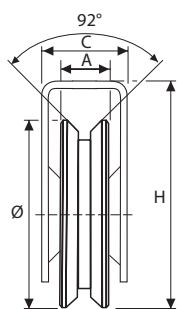

Y-profil

SZ. art.	Átmérő Ø (mm)	A mm	C mm	H mm	Teherbírás kg
3250-60	60	17	28	64	250
3250-80	80	20	35	85	300
3250-100	100	22	36	105	400

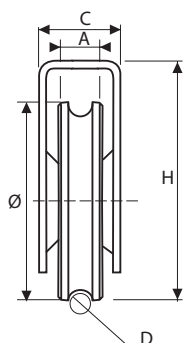

U-profil

SZ. art.	Átmérő Ø (mm)	A mm	C mm	H mm	D mm	Teherbírás kg
3270-60	60	17	28	64	14,6	250
3270-80	80	20	35	85	16,6	300
3270-100	100	22	36	105	16,6	400



Süllyeszthető, csavarozható kapugörgő

Galvanizált felület, golyóscsapágyas kerékagy, felcsavarozható villa szerkezettel.

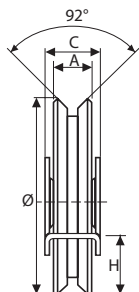

Y-profil

SZ. art.	Átmérő Ø (mm)	A mm	C mm	H mm	Teherbírás kg
3350-80	80	20	33	22	250
3350-100	100	22	33	28	300

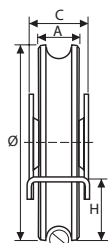

U-profil

SZ. art.	Átmérő Ø (mm)	A mm	C mm	H mm	D mm	Teherbírás kg
3370-80	80	20	33	22	16,6	250
3370-100	100	22	33	28	16,6	300



Süllyesztett, hegeszthető kapugörgő

Galvanizált felület, golyóscsapágyas kerékagy, süllyesztett villa szerkezettel.

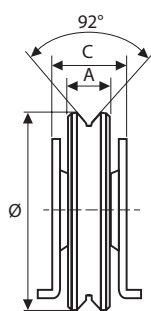

Y-profil

SZ. art.	Átmérő Ø (mm)	A mm	C mm	Teherbírás kg
3300-60	60	17	28	250
3300-80	80	20	28	300

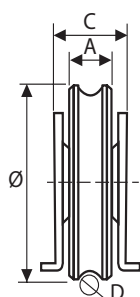

U-profil

SZ. art.	Átmérő Ø (mm)	A mm	C mm	D mm	Teherbírás kg
3320-60	60	17	28	16,6	250
3320-80	80	20	28	16,6	300



Galvanizált kapuzsanér

Galvanizált felület, állítható kapuzsanér.

SZ. art.	Átmérő Ø mm	d mm	F mm	G mm	l mm	H mm	S mm	A mm
1550-M18	22	14	M18	51-70	27	43	6	18
1550-M20	25	14	M20	51-70	27	43	6	20

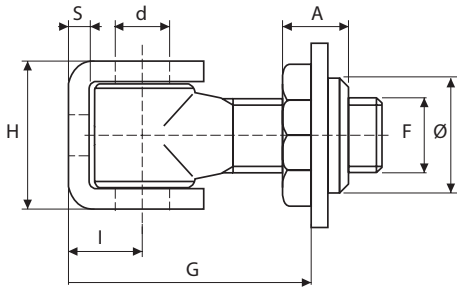

Galvanizált felület, csavarral, szerelés nélkül állítható kapuzsanér.

SZ. art.	Átmérő Ø mm	d mm	F mm	G mm	l mm	H mm	S mm	A mm
1200-M16	30	14	M16	47-70	27	43	6	14
1200-M18	32	14	M18	51-70	27	43	6	16
1200-M20	34	14	M20	51-70	27	43	6	17

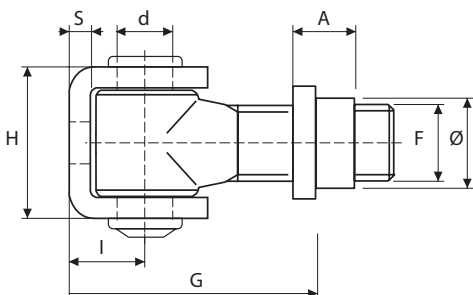

Galvanizált felületű kapuzsanér, csavarozható talppal.

SZ. art.	Átmérő Ø mm	d mm	F mm	G mm	l mm	H mm	S mm	A mm	L mm	d1 mm	INT mm
1610-M18	32	14	M18	51-70	27	43	6	16	90	8,3	70
1610-M20	34	14	M20	51-70	27	43	6	17	100	8,3	75

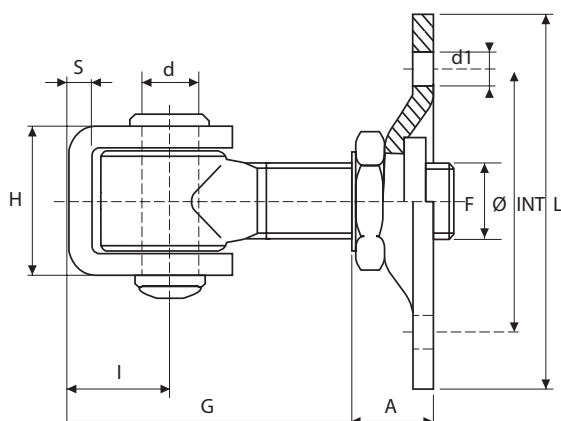

Támasztó görgő

Műanyag gördülő felülettel, felrögzítő csavarral.

SZ. art.	Átmérő Ø (mm)	A mm	B mm	F mm
2300-30	30	40	76	M12
2300-41	41	44	90	M16

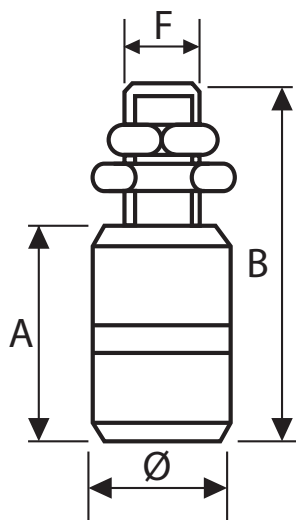

Csapályazott alsó forgáspont

Kúpgöggős csapályazással, ZSÍRZÓ GOMBBAL!

SZ. art.	Átmérő Ø mm	H mm
870M	50	32

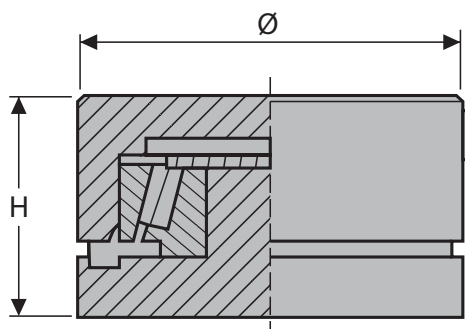

TERÜLETI KÉPVISELŐK

06 30 966 8104

Észak-Dunántúl
• Komárom-Esztergom • Győr-Moson-Sopron
• Veszprém • Vas • Zala

06 20 466 3000

Budapest, Pest megye

06 20 469 5715

Dél-Dunántúl, Dél-Alföld
• Somogy • Fejér • Tolna • Baranya
• Bács-Kiskun • Csongrád

06 20 466 2756

Kelet-Magyarország
• Nógrád • Heves • Borsod-Abaúj-Zemplén
• Szabolcs-Szatmár-Bereg • Hajdú-Bihar •
Jász-Nagykun-Szolnok • Békés



H-1147 Budapest (Zugló)
Csömöri út 116.
Tel.: (+36 1) 383-0179, 223-0613
Fax.: (+36 1) 223-1330

kerek@szerviztrade.hu
www.kerekkereso.hu

A katalógusban előforduló esetleges nyomdahibákért felelősséget nem vállalunk!

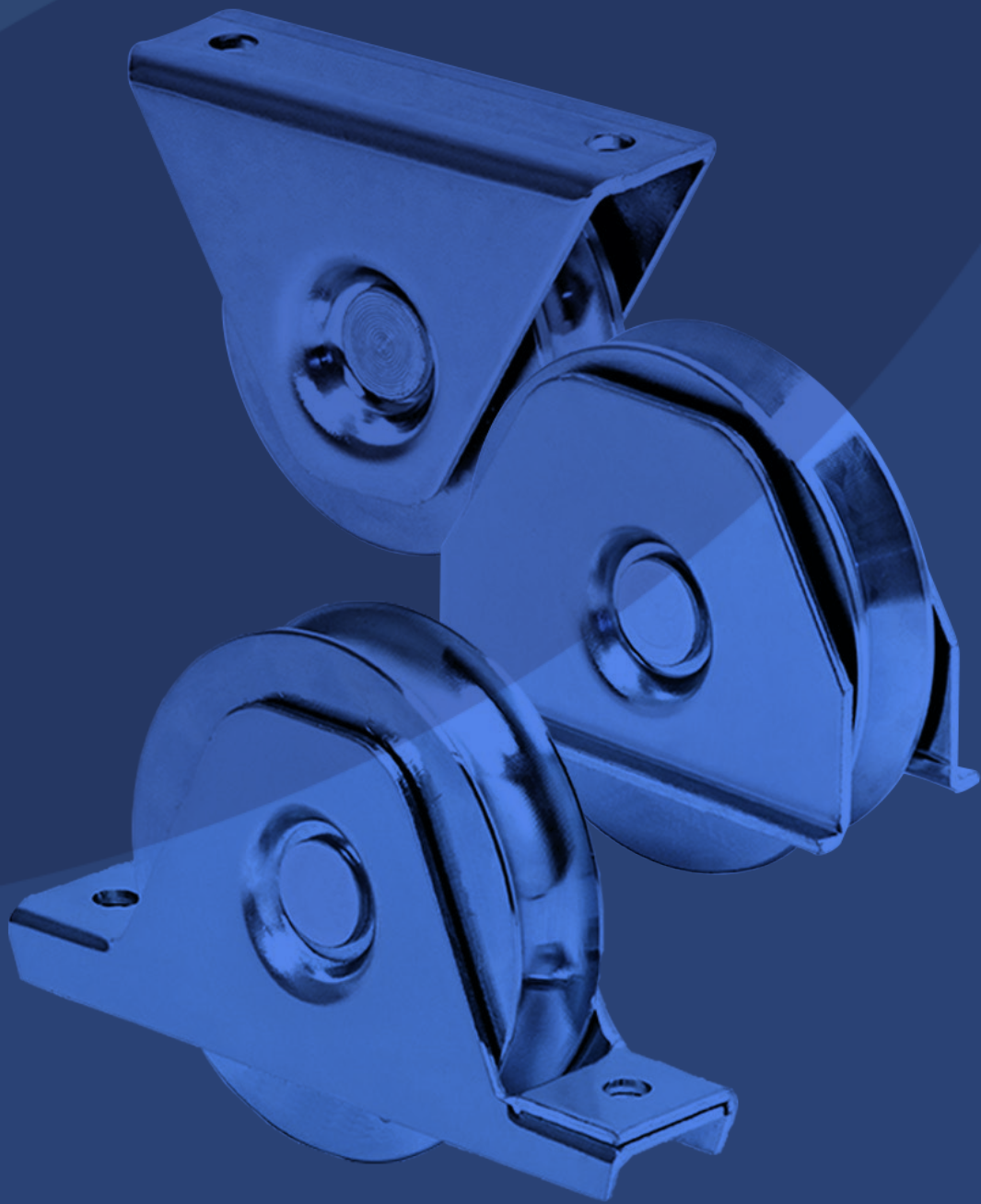

www.kerekkereso.hu